

Dovozce/ Dovožca/ Importer: RULYT s.r.o., 5. května 435, 440 01 Dobroměřice

CZ: Jakékoliv užití obsahu materiálu, včetně jeho převzetí, je bez souhlasu firmy RULYT s.r.o. zapovězeno.  
SK: Akékoľvek použitie obsahu materiálu, vrátane jeho prevzatí, je bez súhlasu firmy RULYT s.r.o. zakázané  
PL: Jakiegokolwiek wykorzystanie treści materiałów, w tym ich odbiór, odbywa się bez zgody RULYT s.r.o. zakazane

## **CZ: Dětské elektrické auto policie SUV Eljet černá**

## **SK: Detské elektrické auto polícia SUV Eljet čierna**

## **PL: Dziecięcy samochód elektryczny Police SUV Eljet czarny**

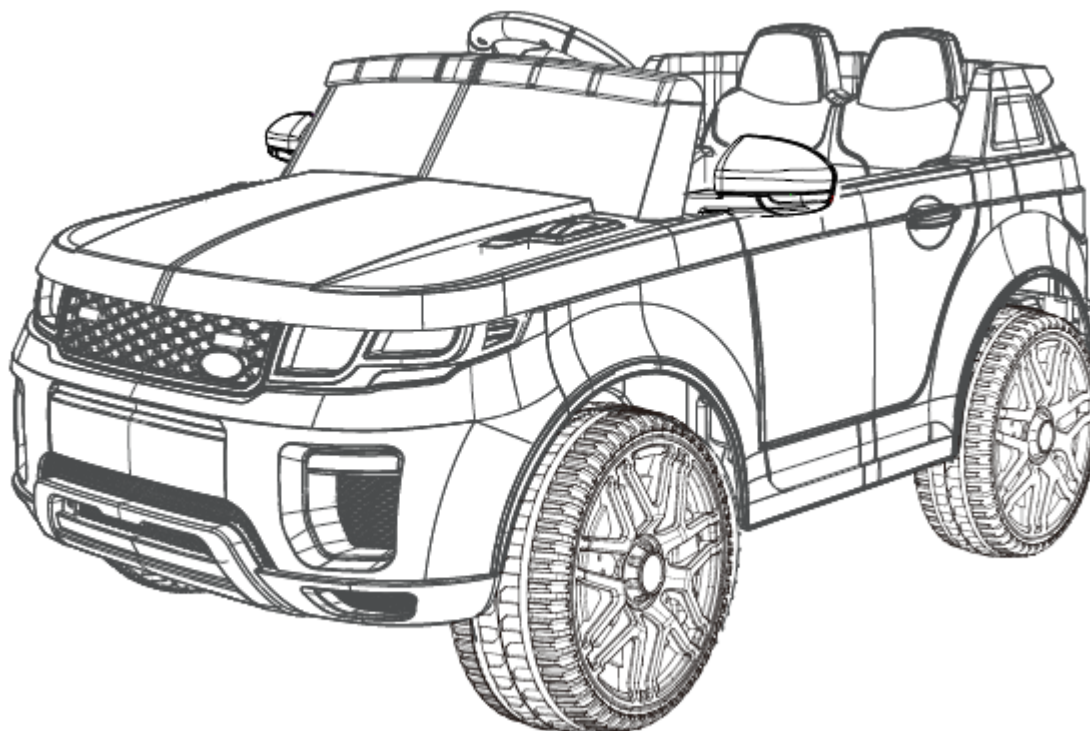

Rozměry / Rozmery / wymiary	108 x 70 x 54 cm
Baterie / Batérie / bateria	12V, 7 Ah
Doba nabíjení / Doba nabíjania / czas ładowania	8–12 hod
Motor / Motor / silnik	2x 25 W
Materiál / Materiál / materiał	plast
Rychlost / Rýchlosť / prędkość	3- 8km/h
Doporučený věk jezdce / Odporúčany vek jazdca / Zalecany wiek jeźdźca	Od 3 let / rokov / lata
Nosnost / Nosność / ładowność	30 kg

## **CZ: UŽIVATELSKÝ MANUÁL**

**!Produkt můžete používat pouze po prostudování tohoto manuálu!**

Děkujeme Vám, že jste si zakoupili náš produkt. Jedná se o vysoce inovativní elektrický pojízdný produkt. Není určeno pro děti do 3 let.

**VAROVÁNÍ!** Před používáním produktu se přesvědčte, že jste si řádně přečetl tento manuál a porozuměl instrukcím v něm obsaženým k používání tohoto produktu. Před použitím se důkladně seznamte se všemi funkcemi a se způsobem ovládání přístroje, díky čemuž se vyhnete pádům a dalším nepříjemnostem atd. Uživatelský manuál se zmiňuje o všech pokynech a instrukcích, uživatel je povinen důkladně si je přečíst a řídit se jimi. Tento produkt není dopravním prostředkem a musí být používán pod dohledem dospělých osob. Naše společnost není zodpovědná za jakékoliv následky, které mohou být výsledkem špatného zacházení s tímto produktem. Pro další informace, nebo v případě doplňujících dotazů nás prosím kontaktujte. Při zjištění jakékoliv závady či podezření na závadu, je zákazník povinen tuto závadu okamžitě nahlásit prodejci, který se postará o případnou reklamaci. Je přísně zakázáno produkt po zjištění závady či při podezření na závadu dále používat a pokoušet se demontovat. Nabíjejte pouze originální nabíječkou.

### **Je zakázáno používat:**

- bez dohledu dospělé zodpovědné osoby,
- bez důkladného prostudování manuálu,
- po požití alkoholu či návykových a halucinogenních látek,
- bez ochranných pomůcek a pevného obutí,
- v dopravních prostředcích,
- zatáčení ve vysoké rychlosti, jezděte takovou rychlostí, která odpovídá Vaším dovednostem,
- hýbat se prudce či provádět jakoukoliv jinou činnost, která může vést ke snížení pozornosti při řízení
- v nepříznivém počasí, za deštivých dnů či dokonce ve sněhu. Uživatel je povinen zabránit jakémukoliv kontaktu s vlhkostí a kapalinou v jakémkoliv skupenství,
- na mokřím, kluzkém, namrzlém, zabahněném, zasněženém, kamenitém či písčném povrchu,
- na hrubém, hrbolatém či jinak nerovném povrchu, vyhněte se veškerým překážkám,
- v blízkosti hořavin, ohně či látek, které mohou dát lehce za vznik otevřenému ohni,
- pokud Vaše váha neodpovídá intervalu stanovenému v tomto manuálu,
- pro převoz více než jedné osoby,
- pro převoz zvířat a různých zařízení.

**V případě, že nesouhlasíte s instrukcemi uvedenými v tomto manuálu, produkt nepoužívejte.**

## **BATERIE**

Dobíjejte baterii pouze originálním adaptérem. Dobíjejte pouze vypnuté zařízení. Naše společnost nenes odpovědnost za poškození baterie v důsledku používání neoriginálního příslušenství od jiných výrobců. Před prvním použitím zařízení, prosíme, dobijte baterii do plna.

### **Nepoužívejte baterii v následujících případech:**

- 1) baterie vydává značné teplo či zápach
- 2) únik jakékoliv substance/tekutiny.

### **Varování baterie:**

- Nenabíjecí baterie se nesmí dobíjet.
- Pokud jsou použity vyjímatelné dobíjecí baterie, smí se nabíjet pouze pod dohledem dospělé osoby.
- Před nabíjením vyjměte z produktu dobíjecí baterie.
- Nekombinujte staré a nové baterie. Nekombinujte různé typy baterií: alkalické, standardní (uhlíkovo-zinkové) nebo dobíjecí (nikl-kadmiové).
- Vložte baterie, jak je uvedeno, do prostoru pro baterie, anoda k anodě, katoda ke katodě.
- Při delším nepoužívání vyjměte baterie. Vybité baterie vždy vyjměte z výrobku. Vytečení baterie a koroze mohou tento produkt poškodit. Baterie bezpečně zlikvidujte.
- Nikdy nezkratujte svorky baterie.

## VAROVÁNÍ!

- Je přísně zakázáno, aby jakákoliv jiná firma, soukromník či samotný uživatel, jakkoliv manipuloval s baterií. Nedotýkejte se jakékoliv substance/tekutiny, která vytéká z baterie.
- Po dobití odpojte nabíječku, jinak může být zkrácena životnost baterie.
- Baterie obsahují nebezpečné látky, neotvírejte, nevdechujte, nezkoušejte a nedotýkejte se jakékoliv vnitřní součásti baterie ani do ní nic nekládejte. Používejte pouze nabíječky dodávané námi. Nepřetěžujte baterie ani je nevystavujte přílišnému vybití. Při nabíjení nikdy adaptér nezakrývejte. Musí být umístěn na volném, vzdušném místě.
- Před uskladněním či uschováním plně dobijte baterii, aby se předešlo úplnému vybití baterie po dobu nepoužívání/uskladnění/uschování. Maximální doba uskladnění bez opětovného nabití je 2 měsíce.
- Pokud je teplota skladovacího či úschovného prostoru nižší než 10 °C, nenabíjete baterii. Přeneste zařízení do teplejšího prostředí, kde je více než 10 °C a až poté dobijte. Doporučujeme zařízení přikrýt, aby se nezaprášila a dbejte na to, aby bylo zařízení uloženo v teplém, suchém prostředí.
- Zařízení je nezbytně nutné dobíjet pouze v přítomnosti dospělé osoby, a to po celou dobu dobíjení. Je zakázáno produkt nabíjet bez permanentního dohledu.

## INSTRUKCE, NUTNÉ KE SPRÁVNÉMU POUŽÍVÁNÍ

- Při uskladnění dbejte na to, aby bylo zařízení uloženo v teplém, suchém prostředí. Neskladujte v prostorách a místech, kde hrozí její přehřátí (přímé slunce, automobil...). Doporučujeme zařízení přikrýt, aby se nezaprášilo.
- Zařízení udržujte čisté a suché. K čištění použijte vlhký hadřík. Vyhněte se kontaktu s vodou/ kapalinou v jakémkoliv skupenství.
- Autíčko se nesmí používat na mokrém, vlhkém, klzkém nebo sypkém povrchu.
- Je nutné vždy při užívání brát ohled na své okolí. Před používáním výrobku se ujistěte, že před či za vozidlem není žádná překážka.
- Tento vůz má pojistku automatického vynulování, pokud se vozidlo náhle zastaví během jízdy, je způsobeno především přetížením a následným vypnutím pojistky. Poté přerušete provoz přibližně na 8 sekund, aby se zařízení mohlo zregenerovat.

## VAROVÁNÍ!

Před každou jízdou zkontrolujte kola, nabití baterie, dotažení všech součástí a celkový stav autíčka. Pokud zjistíte jakýkoliv problém, okamžitě se obraťte na Vašeho prodejce. Nevyměňujte ani neprovádějte jakékoliv úpravy součástí zařízení, které mohou zásadně ovlivnit ovladatelnost a užívání zařízení či dokonce zapříčinit jeho zničení. Jakýmkoliv zásahem do zařízení ztrácíte záruku.

## Součástky:

1. Karoserie
2. Přední sklo
3. Sedačka
4. Volant
5. 2x zrcátko
6. 4x kolo
7. Zadní část
8. 2x Převodovka
9. Nabíječka
10. 6x podložka M10
11. 4x matice M8
12. Krytka
13. Ovladač
14. Klíč
15. Manuál
16. Megafon

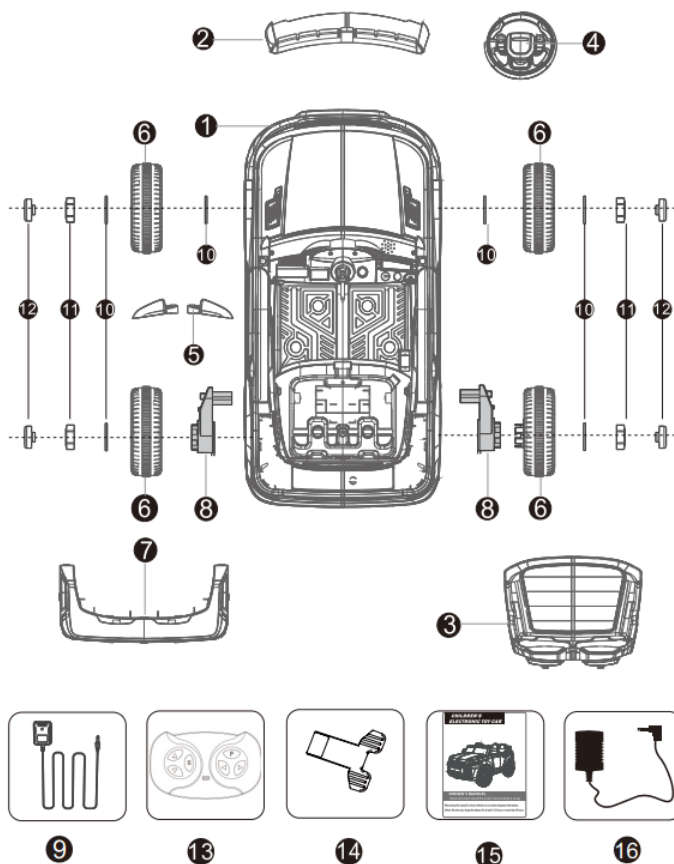

# Složení autíčka:

## Instalace zadních kol

Nejprve připojte motor, nasadte převodovku na tyč  
Nasadte kolo, vložte podložku upevněte maticí.  
Nacvakněte krytku.

Postup shodný pro obě kola.

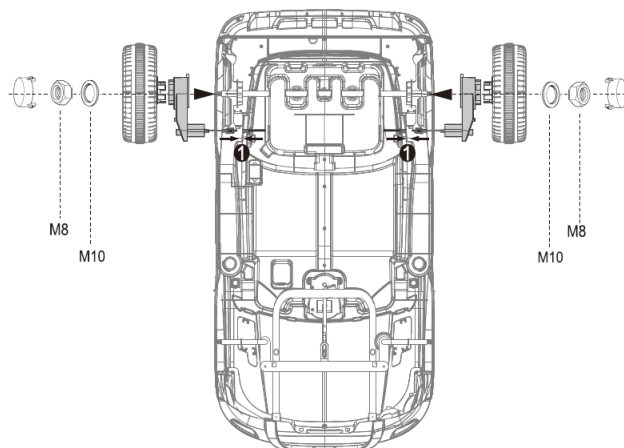

## Instalace předních kol

Nasadte podložku na osu, poté kolo.  
Nasadte druhou podložku, upevněte maticí.  
Nacvakněte krytku

Postup shodný pro obě kola.

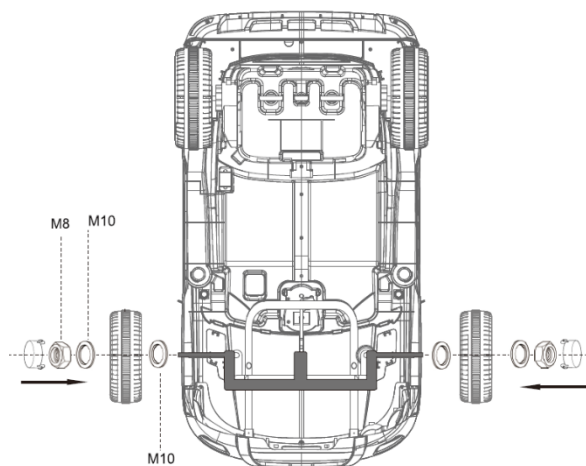

## Instalace zadní části

Nacvakněte zadní část, podle obrázku:

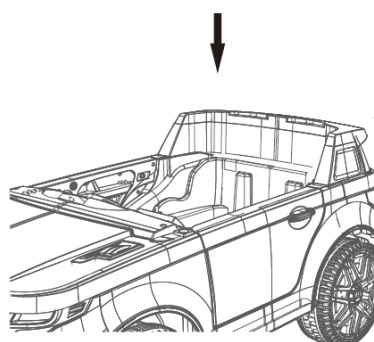
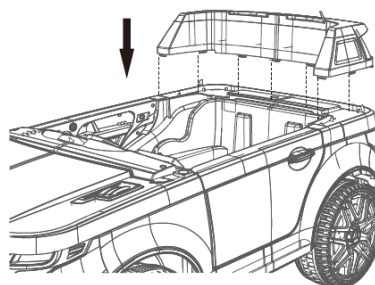

### Instalace sedačky a zapojení baterie

Zapojte konektor baterie jak je znázorněno na obrázku  
! Nesmí být zapojeno obráceně

Poté nacvakněte sedačku podle obrázku a přišroubujte  
dvěma šrouby M4\*12 ke karoserii.

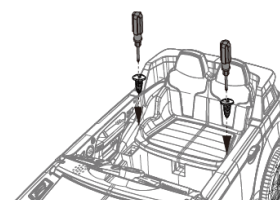
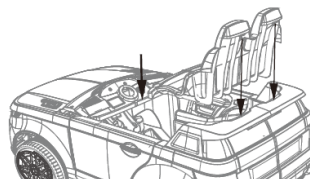
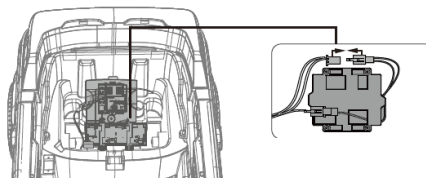

### Instalace čelního skla

Nacvakněte čelní sklo, podle obrázku:  
Zapojte konektor

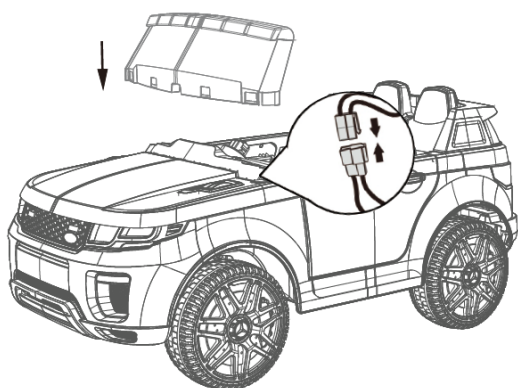

### Instalace volantu a zrcátek

Nejprve zapojte konektor volantu. Zapněte auto a zkontrolujte funkčnosti volantu.  
Po kontrole nejprve zastrčte kabel, aby nedošlo k poškození, poté zacvakněte.  
Pozor, abyste volant neumístili obráceně.

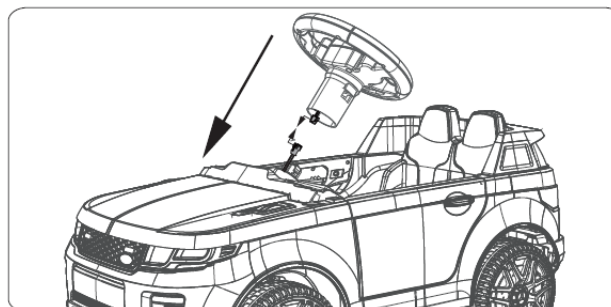

Poté zacvakněte zrcátka do karoserie podle obrázku

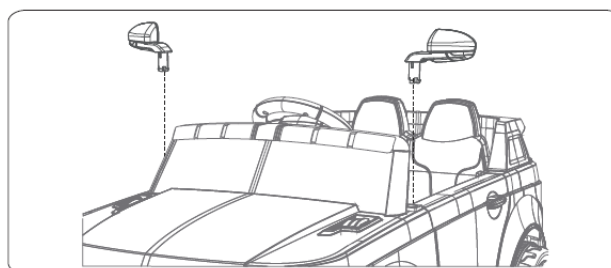

# Funkce autíčka:

1. Tlačítko poplach
2. Tlačítko zapínání
3. Přehrávač
4. Pedál
5. přepínání dopředu / dozadu
6. Megafon

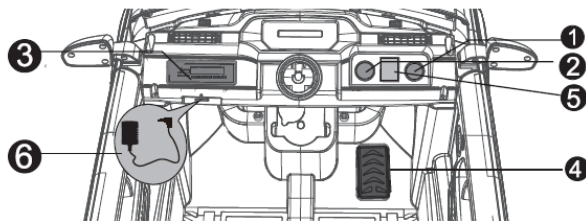

## Přepínání mezi ovládáním ovladačem / jezdcem

Nejprve odstraňte sedačku, poté odšroubujte krytku vypínače a přepínejte mezi módy:

- 0 – Ovládá jezdec (řidič autíčka)
- I – Ovládání na dálkové ovládání

**POZNÁMKA:** Při přepnutí na funkci autonomního řízení dálkový ovladač nelze ovládat. Při ovládání ovladačem musíte nejprve přepnout na I.

## Funkce přehrávače:

1. USB vložte USB terminál, připojte zdroj zvuku, můžete přehrávat zvuk;
2. Zásuvka pro reproduktor: Zapojte reproduktor do tohoto rozhraní
3. Stiskněte a podržte tlačítko č.8 na reproduktoru, Prostřednictvím tohoto reproduktoru můžete mluvit;
4. Tlačítko Pozastavit: dotykem tohoto tlačítka můžete pozastavit přehrávání zvuku;
5. Hlasitost/předchozí hudba: krátké stisknutí, lze přehrát předchozí hudbu, dlouhé stisknutí může snížit hlasitost;
6. Hlasitost +/následující hudba: krátké stisknutí, lze přehrát další hudbu, dlouhým stisknutím lze zvýšit hlasitost;
7. Funkční tlačítko: Po připojení USB disku nebo TF karty, Stisknutím tohoto tlačítka zvolíte, které zařízení bude zdroj přehrávat

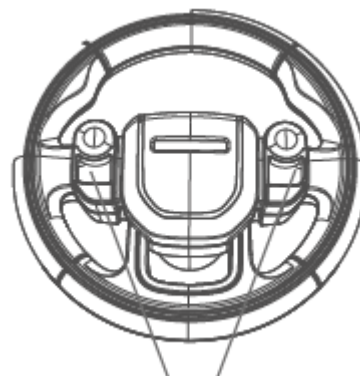
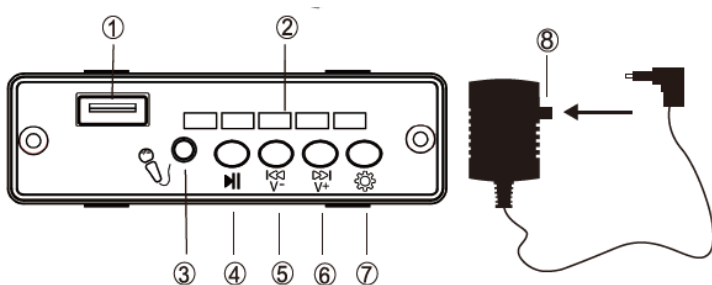

Trubka a přepínání hudby na volantu



## Nabíjení

Když displej ukazuje nízké hodnoty nabití dobijte baterii. Při nabíjení zasuňte konektor nabíječky do zdířky pod sedadlem. Potom připojte do zásuvky. Nenechte dobíjet bez dozoru. Neotevírejte nabíječku. Odkryté kabely a obvody uvnitř mohou způsobit úraz elektrickým proudem.

S baterií mohou manipulovat nebo ji nabíjet pouze dospělí. Nikdy nedovolte dětem, aby s ní manipulovaly nebo ji nabíjely baterie. Baterie je těžká a obsahuje olověnou kyselinu. Baterii neupusťte. Dojde k trvalému poškození baterie nebo způsobit vážné zranění.

Před nabíjením baterie zkontrolujte opotřebení nebo poškození baterie, nabíječky a jejího napájení kabelu a konektorů. Nenabíjejte baterii, pokud došlo k jakémukoli poškození součástí.

Nenechávejte baterii zcela vybit. Baterii dobijte po každém použití popř jednou za měsíc, pokud se nepoužívá pravidelně.

Nenabíjejte baterii vzhůru nohama.

Baterii vždy zajistěte držákem, baterie může vypadnout a zranit dítě, pokud se vozidlo převrhne.

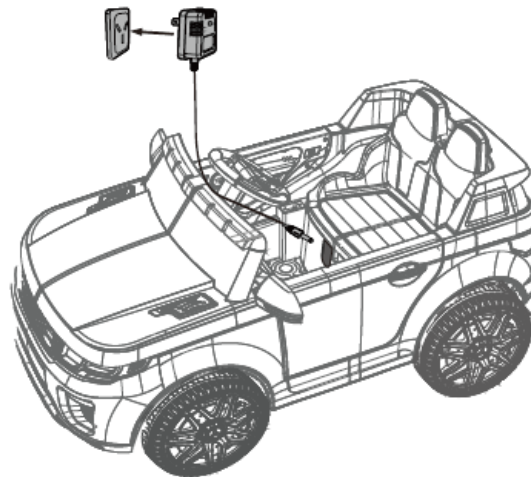

1. Zapojte port nabíječky do vstupní zásuvky.
2. Zapojte zástrčku nabíječky do zásuvky ve zdi. Baterie se začne nabíjet.

Tento produkt má ochranu nabíjení: při nabíjení budou všechny funkce přerušeny! Baterii může nabíjet a dobíjet pouze dospělá osoba!

- Při nabíjení musí být VYPÍNAČ v poloze OFF.
- Před prvním použitím byste měli baterii nabíjet po dobu 4-6 hodin. Nenabíjejte baterii déle než 10 hodin, aby nedošlo k přehřátí nabíječky.
- Když se vozidlo rozjede pomalu, dobijte baterii.
- Po každém použití nebo jednou za měsíc minimální doba nabíjení 8 až 12 hodin, maximálně méně než 20 hodin.
- Používejte pouze dobíjecí baterii a nabíječku dodávanou s vozidlem. NIKDY nevyměňujte baterii nebo nabíječku za jinou značku. Použití jiné baterie nebo nabíječky může způsobit požár nebo výbuch.
- Nepoužívejte baterii ani nabíječku pro žádný jiný výrobek.
- Baterii nabíjejte každé tři měsíce, i když zařízení nepoužíváte.

## Ovladač

Forward – dopředu

Speed – změni rychlost

Back - dozadu

Brake – brzda

Right – doprava

Left – doleva

Speed display – kontrolka rychlosti

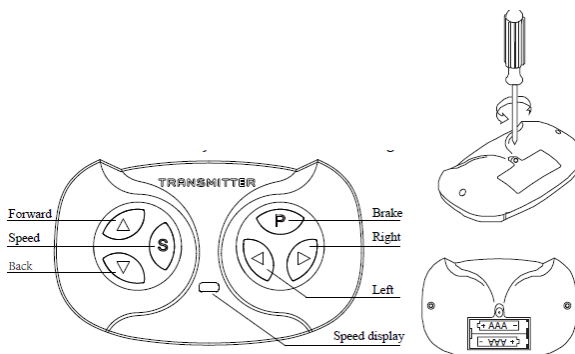

PROBLÉM	PŘÍČINA	ŘEŠENÍ
Vozidlo se nepohybuje	Slabá baterie	Plně nabijte
	Elektrická ochrana	Přestaňte používat na několik minut.
	Spínač není ve správné poloze	Stiskněte spínač
	Odpojené konektory baterie	Zapojte konektory baterie
Baterie se nenabíjí	Odpojené konektory baterie	Zapojte konektory baterie
	Nabíjení není připojeno k zásuvce nebo konektoru zařízení	Zapojte nabíječku Zapojte nabíječku
Baterie nevydrží	Baterie není plně nabitá	Plně nabijte baterii
Baterie je teplá a při nabíjení vydává mírný hluk	Normální	Normální
Pomalá rychlost	Slabá baterie	Plně nabijte baterii
	Přetížené vozidlo	Snižte hmotnost
	Nerovná nebo svažitá silnice	Jízda po rovném chodníku
Vozidla se za jízdy třesou	Uvolněné připojení k motoru	Ujistěte se, že je motor správně zapojen
Potíže s řazením mezi vpřed/vzad	Pokus o řazení když je vozidlo pohybu	Řadit pouze tehdy, když je vozidlo zastavené.
Přepínač vpřed a vzad je přepnutý	Převodovky jsou nesprávně nainstalovány	Ujistěte se, že převodovka L je vlevo a převodovka R vpravo



## SK: MANUÁL

### **! Produkt môžete používať až po prečítaní tejto príručky!**

Ďakujeme, že ste si kúpili náš produkt. Ide o vysoko inovatívny elektrický mobilný produkt. Nie je určené pre deti do 3 rokov.

**VAROVANIE!** Pred použitím produktu sa uistite, že ste si správne prečítali túto príručku a porozumeli pokynom na používanie tohto produktu, ktoré sú v nej obsiahnuté. Pred použitím sa dôkladne oboznámte so všetkými funkciami a spôsobom prevádzky zariadenia, vďaka čomu sa vyhnete pádom a iným nepríjemnostiam atď. V používateľskej príručke sú uvedené všetky pokyny a pokyny, používateľ je povinný si ich dôkladne prečítať a dodržiavať ich. Tento výrobok nie je dopravným prostriedkom a musí sa používať pod dohľadom dospelého osoby. Naša spoločnosť nezodpovedá za žiadne následky, ktoré môžu vyplývať z nesprávneho zaobchádzania s týmto produktom. Ak máte ďalšie informácie alebo máte ďalšie otázky, kontaktujte nás. Ak sa zistí akákoľvek vada alebo predpokladaná vada, zákazník je povinný túto vadu bezodkladne nahlásiť predávajúcemu, ktorý sa o prípadnú reklamáciu postará. Je prísne zakázané pokračovať v používaní výrobku po zistení chyby alebo pri podozrení na chybu a nie je možné sa ho pokúsiť rozobrať. Nabíjajte iba originálnou nabíjačkou.

#### **Je zakázané používať:**

- bez dozoru dospelého zodpovednej osoby,
- bez dôkladného preštudovania príručky,
- po požití alkoholu alebo návykových a halucinogénnych látok,
- bez ochranných pomôcok a tvrdej obuvi,
- v dopravných prostriedkoch,
- Vysokorýchlostné zatáčanie, jazdíte rýchlosťou, ktorá vyhovuje vašim schopnostiam.
- Náhlý pohyb alebo vykonávanie akejkoľvek inej činnosti, ktorá môže mať za následok zníženie rozptýlenia počas vedenia vozidla
- V zlom počasí, v daždivých dňoch alebo dokonca na snehu. Užívateľ je povinný vyhnúť sa akémukoľvek kontaktu s vlhkosťou a kvapalinou v akomkoľvek stave,
- na mokrom, klzkom, ľadovom, blatistom, zasneženom, skalnatom alebo piesočnatom povrchu,
- na drsnom, hrboľatom alebo inak nerovnom povrchu sa vyhýbajte všetkým prekážkam,
- v blízkosti horľavých látok, požiarov alebo látok, ktoré môžu ľahko spôsobiť otvorený oheň,
- ak vaša hmotnosť nezodpovedá intervalu uvedenému v tejto príručke,
- pri preprave viac ako jednej osoby,
- Na prepravu zvierat a rôznych zariadení.

**V prípade, že nesúhlasíte s pokynmi uvedenými v tejto príručke, produkt nepoužívajte.**

## **BATERIE**

Batériu nabíjajte iba pomocou originálneho adaptéra. Zariadenie nabíjajte iba vtedy, keď je vypnuté. Naša spoločnosť nezodpovedá za poškodenie batérie v dôsledku použitia neoriginálneho príslušenstva od iných výrobcov. Pred prvým použitím zariadenia úplne nabite batériu.

#### **Batériu nepoužívajte v nasledujúcich prípadoch:**

- 1) Batéria vyžaruje veľa tepla alebo zápachu
- 2) únik akejkoľvek látky/kvapaliny.

#### **Upozornenie na batériu:**

- Nenabíjateľné batérie sa nesmú nabíjať.
- Ak sa používajú vymeniteľné nabíjateľné batérie, musia sa nabíjať len pod dohľadom dospelého osoby.
- Pred nabíjaním vyberte nabíjateľné batérie z produktu.
- Nemiešajte staré a nové batérie. Nemiešajte rôzne typy batérií: alkalické, štandardné (uhlík-zinok) alebo nabíjateľné (nikel-kadmium).
- Vložte batérie podľa pokynov do priestoru pre batérie, anódu na anódu, katódu na katódu.
- Vyberte batérie, ak sa batérie dlhší čas nepoužívajú. Vždy vyberte vybité batérie z výrobku. Únik a korózia batérie môžu poškodiť tento výrobok. Batérie bezpečne zlikvidujte.
- Nikdy neskratujte svorky batérie.

## VAROVANIE!

- Je prísne zakázané, aby akákoľvek iná spoločnosť, súkromná osoba alebo používateľ akýmkoľvek spôsobom manipulovala s batériou. Nedotýkajte sa žiadnej látky/kvapaliny, ktorá vychádza z batérie.
- Po nabití nabíjačku odpojte, inak sa môže životnosť batérie skrátiť.
- Batérie obsahujú nebezpečné látky, nič neatvárajte, nevdychujte, netestujte, nedotýkajte sa ani nekladajte do žiadnej vnútornej súčasti batérie. Používajte iba nami dodané nabíjačky. Nepreťažujte batérie ani ich nevystavujte nadmernému vybíjaniu. Počas nabíjania adaptér nikdy nezakrývajte. Musí byť umiestnený na voľnom, vzdušnom mieste.
- Pred uskladnením alebo uskladnením batériu úplne nabite, aby ste zabránili jej úplnému vybitiu počas obdobia nepoužívania/skladovania/skladovania. Maximálna doba skladovania bez nabíjania je 2 mesiace.
- Ak je teplota úložného alebo úložného priestoru nižšia ako 10 °C, batériu nenabíjajte. Pred nabíjaním premiestnite zariadenie do teplejšieho prostredia, kde je viac ako 10 °C. Odporúčame zariadenie zakryť, aby sa zabránilo jeho zaprášeniu a uistiť sa, že je skladované v teplom a suchom prostredí.
- Je nevyhnutné nabíjať zariadenie iba v prítomnosti dospelého človeka počas celého trvania procesu nabíjania.
- Je zakázané nabíjať výrobok bez stáleho dohľadu.

## POKYNY POTREBNÉ NA SPRÁVNE POUŽÍVANIE

- Pri skladovaní sa uistite, že je zariadenie skladované v teplom a suchom prostredí. Neskladujte v priestoroch a na miestach, kde hrozí prehriatie (priame slnečné svetlo, auto...). Odporúčame zariadenie zakryť, aby sa zabránilo jeho zaprášeniu.
- Udržujte zariadenie čisté a suché. Na čistenie použite vlhkú handričku. Zabráňte kontaktu s vodou / tekutinou v akejkoľvek forme.
- Autíček sa nesmie používať na mokrých, vlhkých, klzkých alebo sypkých povrchoch.
- Pri jeho používaní je vždy potrebné brať ohľad na svoje okolie. Pred použitím výrobku sa uistite, že pred alebo za vozidlom nie je žiadna prekážka.
- Toto auto má poistku automatického resetu, ak sa vozidlo náhle zastaví počas jazdy, je to spôsobené hlavne preťažením a následným vypnutím poistky. Potom prerušte prevádzku na približne 8 sekúnd, aby sa zariadenie mohlo regenerovať.

## VAROVANIE!

Pred každou jazdou skontrolujte kolesá, nabitie batérie, dotiahnutie všetkých komponentov a celkový stav vozidla. Ak zistíte akýkoľvek problém, okamžite kontaktujte svojho predajcu. Nevymieňajte ani nevykonávajte žiadne úpravy komponentov zariadenia, ktoré by mohli významne ovplyvniť prevádzku a používanie zariadenia alebo dokonca spôsobiť jeho zničenie. Akákoľvek manipulácia so zariadením ruší záruku.

## Součástky:

1. Karoserie
2. Přední sklo
3. Sedačka
4. Volant
5. 2x zrcátko
6. 4x kolo
7. Zadní část
8. 2x Převodovka
9. Nabíječka
10. 6x podložka M10
11. 4x matice M8
12. Krytka
13. Ovladač
14. Klíč
15. Manuál
16. Megafon

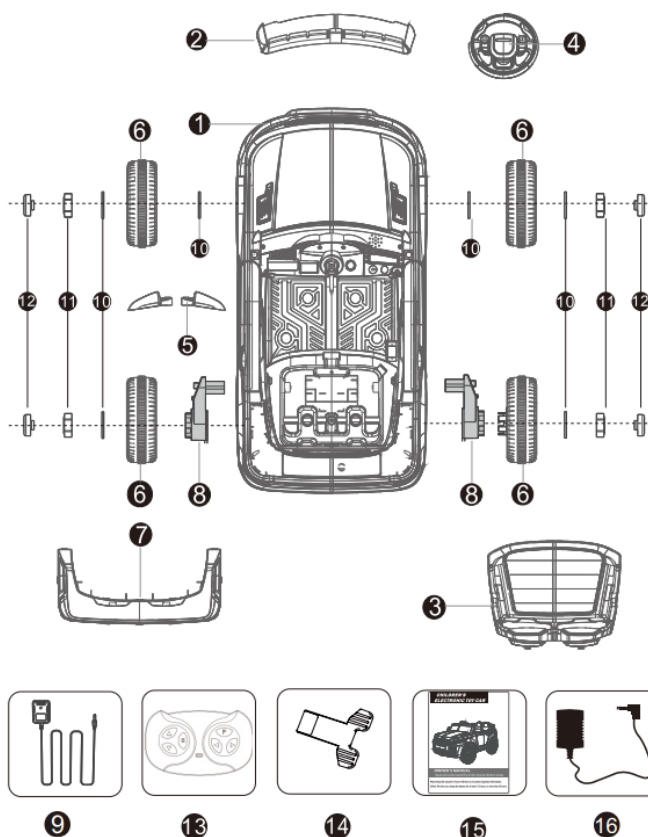

# Skladanie autíčka:

## Inštalácia zadných kolies

Najskôr pripojte motor, položte prevodovku na tyč  
Nasadte koliesko, vložte podložku, upevnite ju maticou.  
Nasadte uzáver.

Postup je rovnaký pre obe kolá.

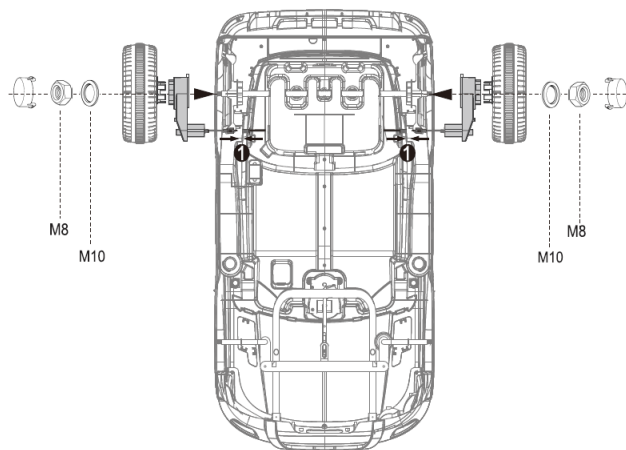

## Inštalácia predných kolies

Podložku položte na nápravu a potom na koleso.  
Nasadte druhú podložku, upevnite maticou.  
Zacvaknite uzáver

Postup je rovnaký pre obe kolá.

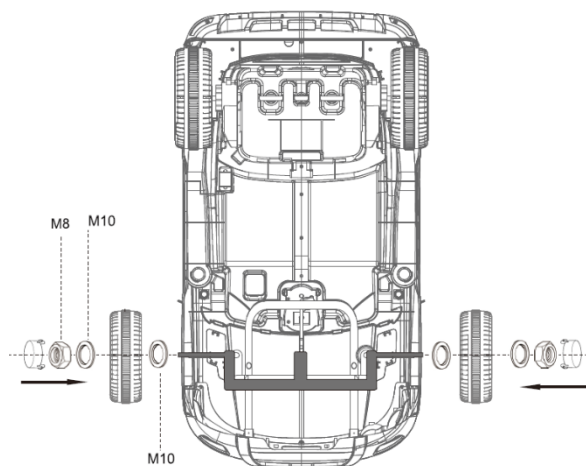

## Inštalácia zadnej časti

Zacvaknite na zadnú stranu, ako je znázornené:

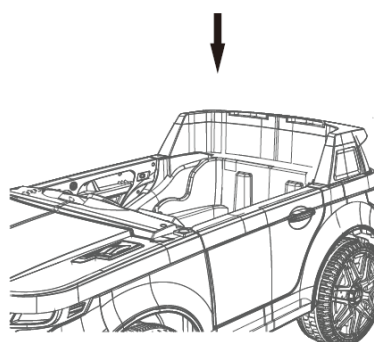
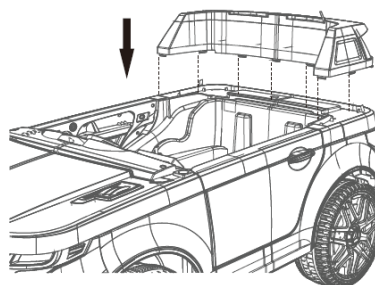

### Inštalácia sedadla a pripojenie batérie

Pripojte konektor batérie, ako je znázornené na obrázku  
! Nesmie byť spojený hore nohami

Potom kliknite na sedadlo, ako je znázornené, a priskrutkujte ho s dvoma skrutkami M4\*12 k telu.

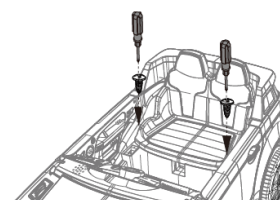
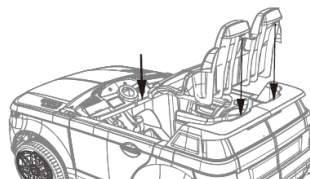
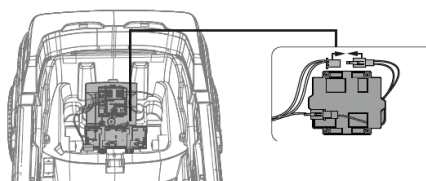

### Inštalácia čelného skla

Zacvaknite čelné sklo, ako je znázornené:  
Zapojte konektor

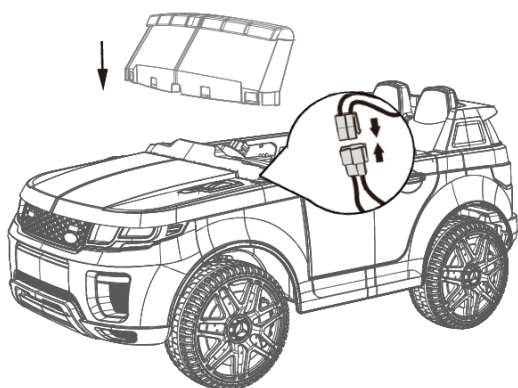

### Inštalácia volantu a zrkadiel

Najskôr zapojte konektor na volante. Zapnite auto a skontrolujte funkčnosť volantu.

Po kontrole najskôr zapojte kábel, aby ste predišli poškodeniu, a potom ho zacvaknite.

Dávajte pozor, aby ste volant neumiestnili hore nohami.

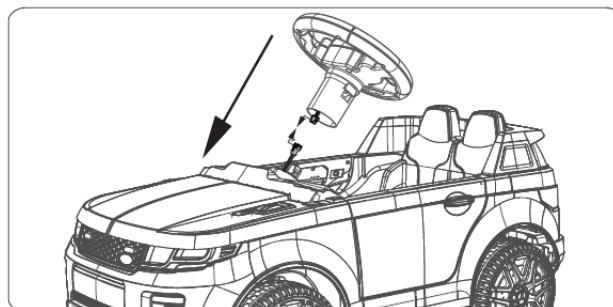

Potom zacvaknite zrkadlá do tela, ako je znázornené na obrázku

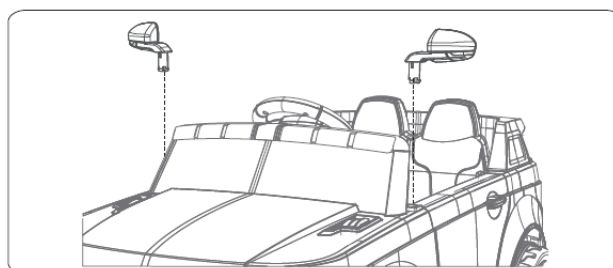

# Funkcia autíčka:

1. Tlačidlo budíka
2. Tlačidlo napájania
3. Hráč
4. Pedál
5. Prepínanie dopredu/dozadu
6. Megafón

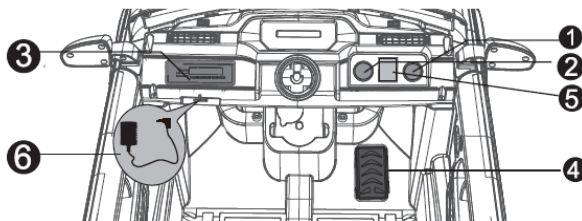

## Prepínanie medzi ovládaním ovládača/posuvníka

Najskôr odstráňte sedadlo, potom odskrutkujte kryt spínača a prepínajte medzi režimami:

0 – Ovládané jazdcem (vodičom auta)

I – Čiastočná kontrola

**POZNÁMKA:** Pri prepnutí na funkciu autonómneho riadenia diaľkové ovládanie sa nedá kontrolovať. Pri práci s ovládačom musíte najprv prepnúť na I.

## Funkcie hráča:

1. USB vložte USB terminál, pripojte zdroj zvuku, môžete prehrávať zvuk;
2. Zásuvka reproduktora: Zapojte reproduktor do tohto rozhrania
3. Stlačte a podržte tlačidlo č.8 na reproduktore, Môžete hovoriť cez tento reproduktor;
4. Tlačidlo Pozastaviť: týmto tlačidlom môžete pozastaviť prehrávanie zvuku;
5. Hlasitosť / predchádzajúca hudba: krátke stlačenie, je možné prehrávať predchádzajúcu hudbu, dlhé stlačenie môže znížiť hlasitosť;
6. Hlasitosť +/nasledujúca hudba: krátke stlačenie, je možné prehrávať inú hudbu, dlhé stlačenie na zvýšenie hlasitosti;
7. Funkčné tlačidlo: Po pripojení jednotky USB alebo karty TF, Stlačením tohto tlačidla vyberiete, ktoré zariadenie bude prehrávať zdroj

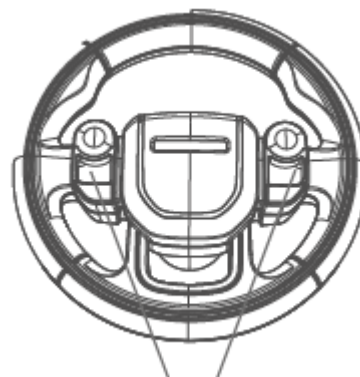
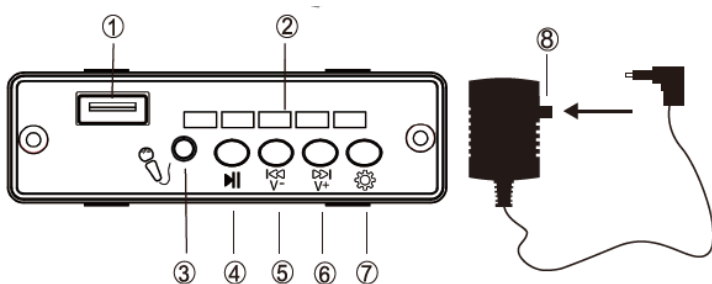

Prepínanie trubiek a hudby na volante

## Nabíjanie

Keď sa na displeji zobrazujú nízke hodnoty nabitia, nabite batériu. Pri nabíjaní zasuňte konektor nabíjačky do zásuvky pod sedadlom. Potom zapojte do zásuvky. Nenabíjajte bez dozoru.

Nabíjačku neatvárať. Odkryté káble a obvody vo vnútri

Môžu spôsobiť úraz elektrickým prúdom.

Batériu môžu manipulovať alebo nabíjať iba dospelí.

Nikdy nedovoľte deťom, aby s ním manipulovali alebo ho nabíjali batéria. Batéria je ťažká a obsahuje olovenú kyselinu.

Batériu nepúšťajte. Dôjde k trvalému poškodeniu batérie alebo spôsobiť vážne zranenie.

Pred nabíjaním batérie skontrolujte opotrebenie alebo

Poškodenie batérie, nabíjačky a zdroja napájania kábel a konektory. Batériu nenabíjajte, ak došlo k na akékoľvek poškodenie komponentov.

Zabráňte úplnému vybitiu batérie. Batériu nabite po každom použití alebo raz mesačne, ak sa nepoužíva pravidelne.

Batériu nenabíjajte hore dnom.

Batériu vždy zaistite držiakom, batéria môže vypadnúť a zraniť dieťa, ak je vozidlo prevrátené.

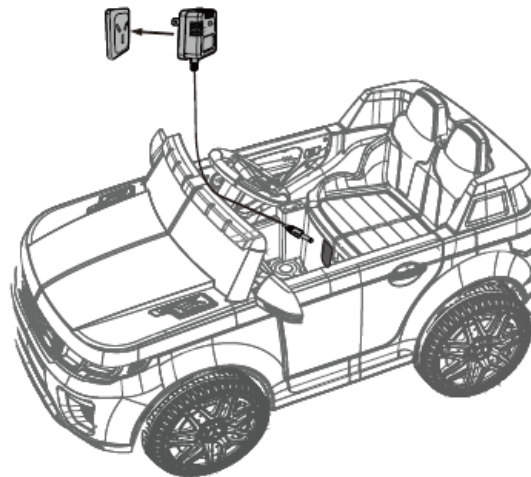

1. Zapojte port nabíjačky do vstupnej zásuvky.

2. Zapojte zástrčku nabíjačky do elektrickej zásuvky. Batéria sa začne nabíjať.

Tento produkt má ochranu proti nabíjaniu: počas nabíjania sa prerušia všetky funkcie! Batériu môže nabíjať a dobíjať iba dospelá osoba!

- Pri nabíjaní musí byť POWER SWITCH v polohe OFF.
- Pred prvým použitím by ste mali batériu nabíjať 4-6 hodín. Batériu nenabíjajte dlhšie ako 10 hodín, aby ste predišli prehriatiu nabíjačky.
- Nabite batériu, keď vozidlo štartuje pomaly.
- Po každom použití alebo raz mesačne minimálny čas nabíjania 8 až 12 hodín, maximálne menej ako 20 hodín.
- Používajte iba nabíjateľnú batériu a nabíjačku dodanú s vozidlom. NIKDY nevymieňajte batériu alebo nabíjačku za inú značku. Použitie inej batérie alebo nabíjačky môže spôsobiť požiar alebo výbuch.
- Batériu ani nabíjačku nepoužívajte pre žiadny iný výrobok.
- Batériu nabíjajte každé tri mesiace, aj keď sa zariadenie nepoužíva.

## Ovladač

Forward – dopredu

Speed – zmení rýchlosť

Back - dozadu

Brake – brzda

Right – doprava

Left – Vľavo

Speed display – kontrolka rýchlosti

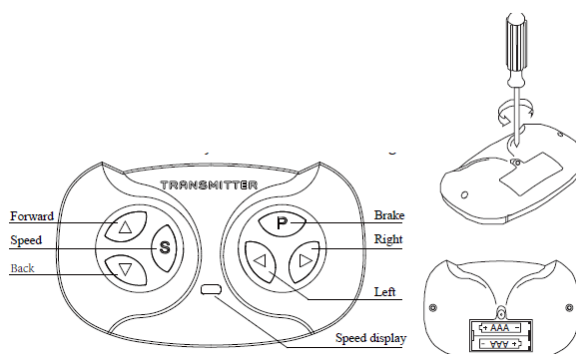

PROBLÉM	PRÍČINA	RIEŠENIE
Vozidlo sa nepohybuje	Slabá batéria	Plne nabite
	Elektrická ochrana	Prestaňte používať na niekoľko minút.
	Spínač nie je v správnej polohe	Stlačte spínač
	Odpojené konektory batérie	Zapojte konektory batérie
Batéria sa nenabíja	Odpojené konektory batérie	Zapojte konektory batérie
	Nabíjanie nie je pripojené k zásuvke alebo konektora zariadenia	Zapojte nabíjačku Zapojte nabíjačku
Batéria nevydrží	Batéria nie je plne nabitá	Plne nabite batériu
Batéria je teplá a pri nabíjaní vydáva mierny hluk	Normálna	Normálna
Pomalá rýchlosť	Slabá batéria	Plne nabite batériu
	Preťažené vozidlo	Znížte hmotnosť
	Nerovná alebo svahovitá cesta	Jazda po rovnom chodníku
Vozidlá sa za jazdy trasú	Uvoľnené pripojenie k motoru	Uistite sa, že je motor správne zapojený
Problémy s radením medzi vpred/vzad	Pokus o radenie keď je vozidlo pohybu	Zoradiť iba vtedy, keď je vozidlo zastavené.
Prepínač vpred a vzad je prepnutý	Prevodovky sú nesprávne nainštalované	Uistite sa, že prevodovka L je vľavo a prevodovka R vpravo



## PL: INSTRUKCJA OBSŁUGI

### **! Z produktu można korzystać dopiero po przeczytaniu niniejszej instrukcji!**

Dziękujemy za zakup naszego produktu. Jest to wysoce innowacyjny elektryczny produkt mobilny.

Nie jest przeznaczony dla dzieci poniżej 3 roku życia.

**OSTRZEŻENIE!** Przed użyciem produktu upewnij się, że prawidłowo przeczytałeś niniejszą instrukcję i rozumiesz zawarte w niej instrukcje dotyczące korzystania z tego produktu. Przed użyciem dokładnie zapoznaj się ze wszystkimi funkcjami i sposobem obsługi urządzenia, dzięki czemu unikniesz upadków i innych niedogodności itp. Instrukcja obsługi wymienia wszystkie instrukcje i instrukcje, użytkownik jest zobowiązany do ich dokładnego przeczytania i przestrzegania. Ten produkt nie jest środkiem transportu i musi być używany pod nadzorem osoby dorosłej. Nasza firma nie ponosi odpowiedzialności za jakiegokolwiek konsekwencje, które mogą wyniknąć z niewłaściwego obchodzenia się z tym produktem. Aby uzyskać więcej informacji lub masz dodatkowe pytania, skontaktuj się z nami. W przypadku wykrycia jakiegokolwiek wady lub podejrzenia wady, klient zobowiązany jest niezwłocznie zgłosić tę wadę sprzedawcy, który zajmie się ewentualną reklamacją. Surowo zabrania się dalszego użytkowania produktu po wykryciu wady lub w przypadku podejrzenia wady i nie ma możliwości podjęcia próby jego demontażu. Ładuj tylko oryginalną ładowarką.

### **Zabrania się używania:**

- bez nadzoru dorosłej osoby odpowiedzialnej,
- bez dokładnego zapoznania się z instrukcją,
- po spożyciu alkoholu lub substancji uzależniających i halucynogennych,
- bez sprzętu ochronnego i twardego obuwia,
- w środkach transportu,
- Szybkie pokonywanie zakrętów, jedź z prędkością, która odpowiada Twoim umiejętnościom.
- Gwałtowne poruszanie się lub wykonywanie innych czynności, które mogą powodować zmniejszenie rozproszenia uwagi podczas prowadzenia pojazdu;
- Przy złej pogodzie, w deszczowe dni, a nawet w śniegu. Użytkownik zobowiązany jest do unikania kontaktu z wilgocią i cieczą w jakimkolwiek stanie,
- na mokrych, śliskich, oblodzonych, błotnistych, zaśnieżonych, kamienistych lub piaszczystych powierzchniach,
- na nierównych, wyboistych lub w inny sposób nierównych powierzchniach należy unikać wszelkich przeszkód,
- w pobliżu substancji łatwopalnych, pożarów lub substancji, które mogą łatwo spowodować otwarty płomień,
- jeśli Twoja waga nie odpowiada interwałowi określone w niniejszej instrukcji,
- do przewozu więcej niż jednej osoby,
- Do transportu zwierząt i różnego sprzętu.

**Jeśli nie zgadzasz się z instrukcjami zawartymi w niniejszej instrukcji, nie używaj produktu.**

## **BATERIA**

Akumulator należy ładować tylko za pomocą oryginalnego zasilacza. Ładuj urządzenie tylko wtedy, gdy jest wyłączone. Nasza firma nie ponosi odpowiedzialności za uszkodzenia akumulatora spowodowane użyciem nieoryginalnych akcesoriów innych producentów. Przed pierwszym użyciem urządzenia należy w pełni naładować baterię.

### **Nie używaj baterii w następujących przypadkach:**

- 1) Akumulator emituje dużo ciepła lub zapachu
- 2) wyciek jakiegokolwiek substancji/cieczy.

### **Ostrzeżenie o baterii:**

- Nie wolno ładować baterii jednorazowych.
- Jeśli używane są wymienne akumulatory, mogą być ładowane wyłącznie pod nadzorem osoby dorosłej.
- Wyjmij akumulatory z produktu przed ładowaniem.
- Nie mieszaj starych i nowych baterii. Nie mieszaj różnych typów baterii: alkalicznych, standardowych (węglowo-cynkowych) lub akumulatorowych (niklowo-kadmowych).
- Włóż baterie zgodnie z oznaczeniem do komory baterii, anoda do anody, katoda do katody.
- Wyjmij baterie, gdy nie są używane przez dłuższy czas. Zawsze wyjmuj wyczerpane baterie z produktu. Wyciek z baterii i korozja mogą uszkodzić ten produkt. Baterie należy utylizować w bezpieczny sposób.
- Nigdy nie zwieraj zacisków akumulatora.

## OSTRZEŻENIE!

- Surowo zabrania się jakiegokolwiek innej firmie, osobie prywatnej lub użytkownikowi manipulowania baterią w jakikolwiek sposób. Nie dotykaj żadnych substancji/płynów wydostających się z baterii.
- Odłącz ładowarkę po naładowaniu, w przeciwnym razie żywotność baterii może ulec skróceniu.
- Baterie zawierają niebezpieczne substancje, nie otwieraj, nie wdychaj, nie testuj, nie dotykaj ani nie wkładaj niczego do żadnego wewnętrznego elementu baterii. Używaj wyłącznie dostarczonych przez nas ładowarek. Nie przeciążaj baterii ani nie narażaj ich na nadmierne rozładowanie. Nigdy nie zakrywaj zasilacza podczas ładowania. Musi być umieszczony w wolnym, przewiewnym miejscu.
- W pełni naładuj baterię przed przechowywaniem lub przechowywaniem, aby zapobiec całkowitemu rozładowaniu baterii w okresie nieużywania/przechowywania/przechowywania. Maksymalny czas przechowywania bez ładowania wynosi 2 miesiące.
- Jeśli temperatura schowka lub schowka jest niższa niż 10°C, nie ładuj akumulatora. Przed ponownym ładowaniem przenieś urządzenie do cieplejszego otoczenia, w którym temperatura przekracza 10°C. Zalecamy przykrycie urządzenia, aby zapobiec jego zakurzeniu i upewnić się, że urządzenie jest przechowywane w ciepłym, suchym miejscu.
- Konieczne jest ładowanie urządzenia tylko w obecności osoby dorosłej, przez cały czas trwania procesu ładowania. Zabrania się ładowania produktu bez stałego nadzoru.

## INSTRUKCJE WYMAGANE DO PRAWIDŁOWEGO UŻYTKOWANIA

- Podczas przechowywania upewnij się, że urządzenie jest przechowywane w ciepłym, suchym miejscu. Nie przechowywać w miejscach i miejscach, w których istnieje ryzyko przegrzania (bezpośrednie światło słoneczne, samochód...). Zalecamy przykrycie urządzenia, aby zapobiec jego zakurzeniu.
- Utrzymuj urządzenie w czystości i suchości. Użyj reklamowanych szmatką do czyszczenia. Unikaj kontaktu z wodą/cieczą w jakiegokolwiek postaci.
- Samochodzika nie wolno używać na mokrych, damp, śliskich lub luźnych powierzchniach.
- Podczas korzystania z niego zawsze należy brać pod uwagę otoczenie. Przed użyciem produktu upewnij się, że przed lub za pojazdem nie ma żadnych przeszkód.
- Ten samochód posiada bezpiecznik automatycznego resetowania, jeśli pojazd nagle zatrzyma się podczas jazdy, jest to spowodowane głównie przeciążeniem, a następnie zadziałaniem bezpiecznika. Następnie przerwij pracę na około 8 sekund, aby umożliwić regenerację urządzenia.

## OSTRZEŻENIE!

Przed każdą jazdą sprawdź koła, poziom naładowania akumulatora, dokręcenie wszystkich elementów i ogólny stan samochodu. Jeśli znajdziesz jakikolwiek problem, natychmiast skontaktuj się ze sprzedawcą. Nie należy wymieniać ani dokonywać żadnych modyfikacji elementów urządzenia, które mogą znacząco wpłynąć na działanie i użytkowanie urządzenia, a nawet spowodować jego zniszczenie. Wszelkie tamperowanie z urządzeniem spowoduje utratę gwarancji.

## Części:

1. Nadwozie
2. Przednia szyba
3. Sofa
4. Kierownica
5. 2x lustro
6. 4x Runda
7. Tył
8. 2x skrzynia biegów
9. Ładowarka
10. 6x podkładka M10
11. 4x matice M8
12. Czapka z daszkiem
13. Kontroler
14. Klucz
15. Instrukcja obsługi
16. Megafon

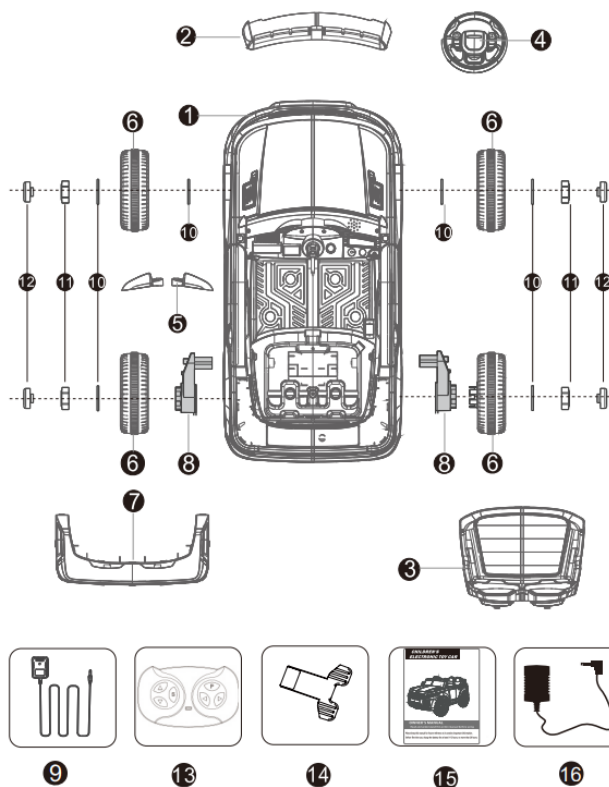

# Skład samochodu:

## Montaż tylnych kół

Najpierw podłącz silnik, umieść skrzynię biegów na pręcie  
Założ koło, włóż podkładkę, zamocuj nakrętką.  
Zatrzaśnij nasadkę.

Procedura jest taka sama dla obu rund.

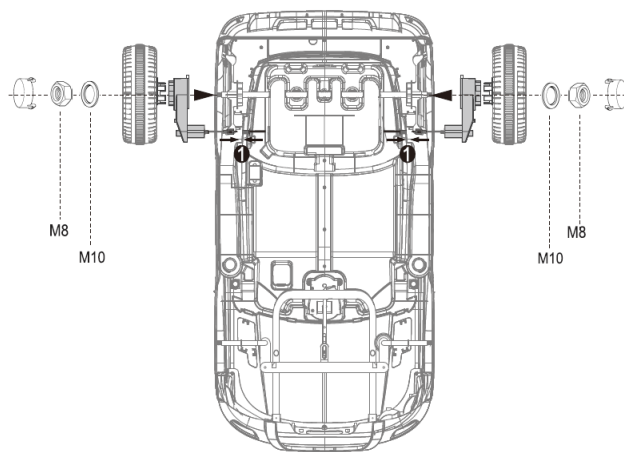

## Montaż przednich kół

Założ podkładkę na oś, a następnie na koło.  
Założ drugą podkładkę, przymocuj nakrętką.  
Zatrzaśnij czapkę

Procedura jest taka sama dla obu kół.

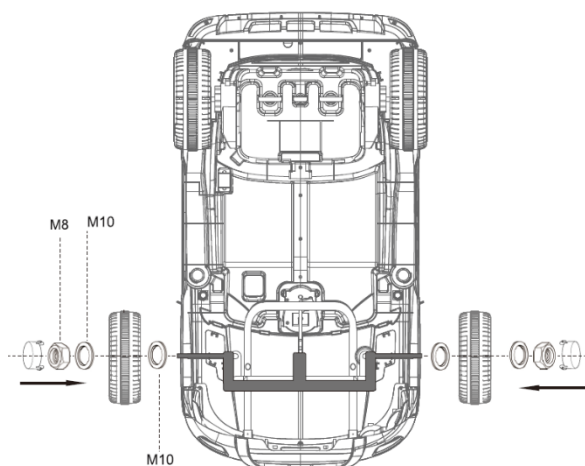

## Instalowanie tylnego

Zatrzaśnij z tyłu, jak pokazano:

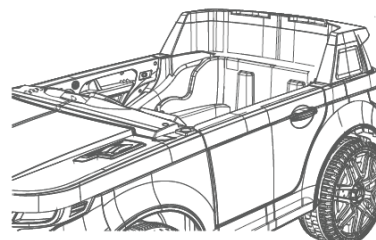
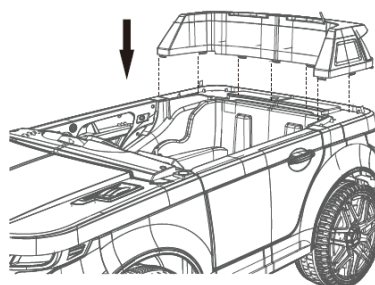



### Montaż fotelika i podłączanie akumulatora

Podłącz złącze akumulatora, jak pokazano na rysunku  
! Nie wolno go podłączać do góry nogami

Następnie kliknij siedzisko, jak pokazano, i przykręć je z dwiema M4\*12 do korpusu.

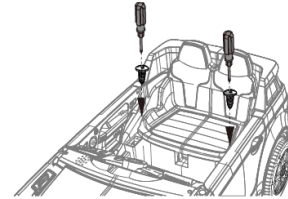
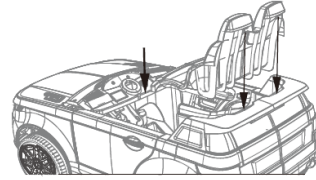
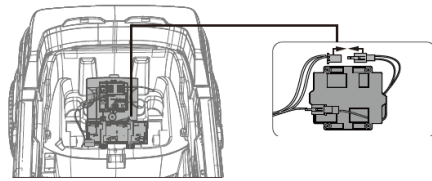

### Montaż przedniej szyby

Zatrzaśnij przednią szybę, jak pokazano:  
Podłącz złącze

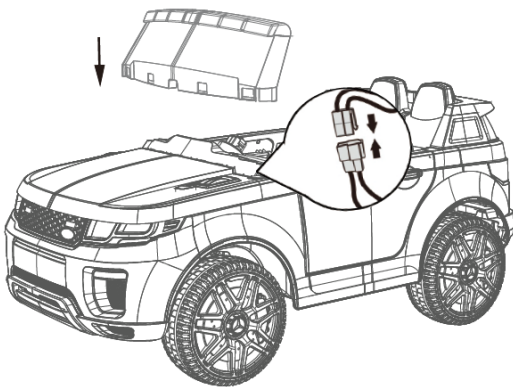

### Montaż kierownicy i lusterek

Najpierw podłącz złącze kierownicy. Włącz samochód i sprawdź działanie kierownicy.  
Po sprawdzeniu najpierw podłącz, aby uniknąć uszkodzenia, a następnie zatrzaśnij go.  
Uważaj, aby nie ustawić kierownicy do góry nogami.

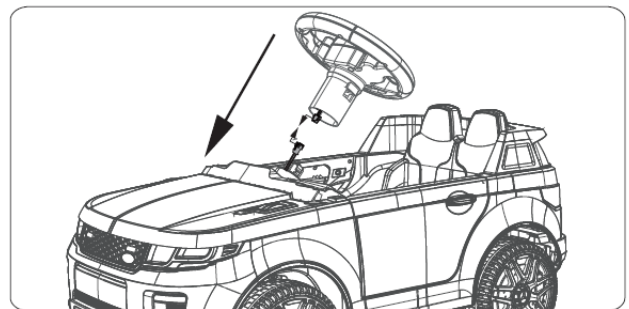

Następnie zatrzaśnij lusterka w korpusie, jak pokazano

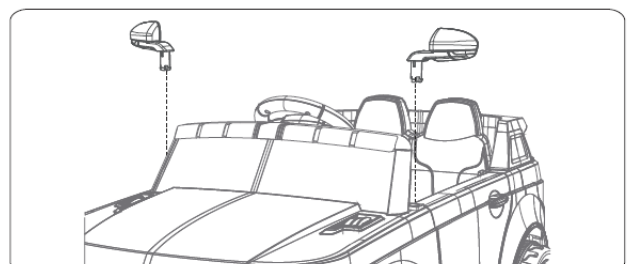

# Funkcje autička:

1. Przycisk alarmu
2. Przycisk zasilania
3. Gracz
4. Pedał
5. Przełączanie do przodu/do tyłu
6. Megafon

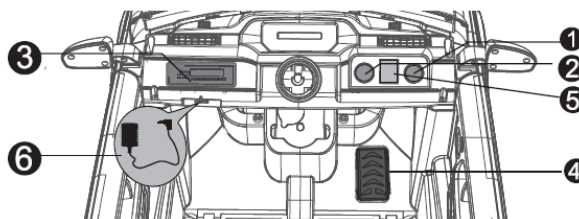

## Przełączanie między sterowaniem kontrolerem/suwakiem

Najpierw zdejmij siedzisko, a następnie odkręć pokrywę przełącznika i przełączaj się między trybami:

0 – Kontrolowane przez kierowcę (kierowcę samochodu)

I – Kontrola częściowa

**UWAGA:** Po przełączeniu na funkcję samodzielnej jazdy pilot zdalnego sterowania nie można kontrolować. Podczas pracy ze sterownikiem należy najpierw przełączyć się na I.

## Cechy gracza:

1. Włóż złącze USB USB, podłącz źródło dźwięku, możesz odtwarzać dźwięk;
2. Gniazdo głośnika: Podłącz głośnik do tego interfejsu
3. Naciśnij i przytrzymaj przycisk nr 8 na głośniku, Możesz rozmawiać przez ten głośnik;
4. Przycisk pauzy: możesz dotknąć tego przycisku, aby wstrzymać odtwarzanie dźwięku;
5. Głośność / poprzednia muzyka: krótkie naciśnięcie, można odtwarzać poprzednią muzykę, długie naciśnięcie może zmniejszyć głośność;
6. Głośność + / następująca muzyka: krótkie naciśnięcie, można odtwarzać inną muzykę, długie naciśnięcie, aby zwiększyć głośność;
7. Przycisk funkcyjny: po podłączeniu dysku USB lub karty TF, Naciśnij ten przycisk, aby wybrać urządzenie, które będzie odtwarzać źródło

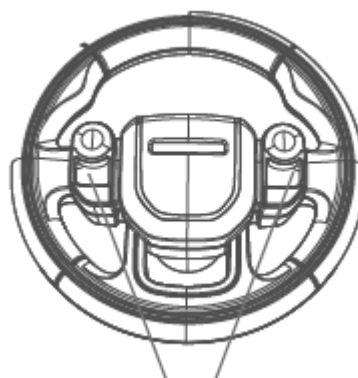
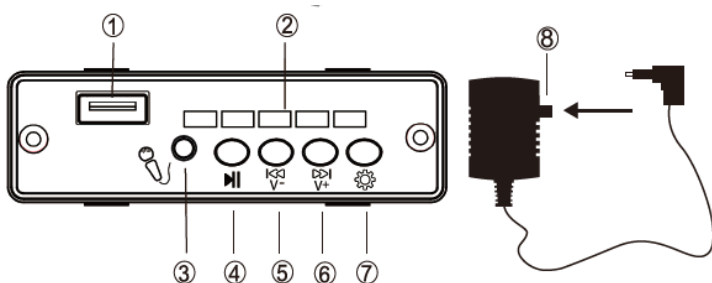

## Lampa i włączanie muzyki na kierownicy

### Ładowania

Gdy na wyświetlaczu pojawią się niskie wartości naładowania, naładuj baterie. Podczas ładowania włóż złącze ładowarki do gniazda pod siedzenie. Następnie podłącz do gniazdzka. Nie ładuj bez nadzoru.

Nie otwieraj ładowarki. Odslonięte i obwody wewnątrz mogą spowodować porażenie prądem.

Akumulator może być obsługiwany lub ładowany wyłącznie przez odczynnik. Nigdy nie pozwalaj dzieciom go obsługiwać ani ładować baterii. Akumulator jest ciężki i zawiera kwas ołowiowy.

Nie upuszczaj baterii. Nastąpi trwałe uszkodzenie akumulatora lub spowodować poważne obrażenia.

Przed ładowaniem akumulatora sprawdź, czy nie jest zużyty lub uszkodzony. Uszkodzenie baterii, ładowarki i zasilacza i złącza. Nie ładuj baterii, jeśli nastąpił

na wszelkie uszkodzenia komponentów.

Nie dopuść do całkowitego rozładowania baterii. Naładuj baterię po każdym użyciu lub raz w miesiącu, jeśli nie jest używany regularnie.

Nie ładuj baterii do góry nogami.

Zawsze zabezpieczaj akumulator za pomocą wspornika, akumulator może wypaść i zranić dziecko, jeśli pojazd zostanie przewrócony.

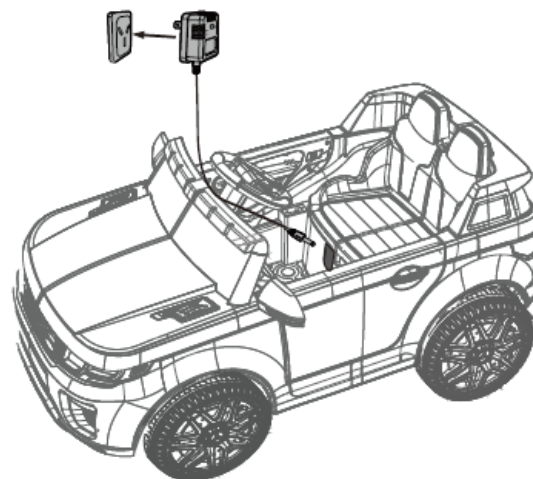

1. Podłącz port ładowarki do gniazda wejściowego.

2. Podłącz wtyczkę ładowarki do gniazdzka ściennego. Rozpocznie się ładowanie akumulatora.

Ten produkt ma ochronę ładowania: wszystkie funkcje zostaną przerwane podczas ładowania! Akumulator może być ładowany i ładowany tylko przez osobę dorosłą!

- Podczas ładowania WŁĄCZNIK ZASILANIA musi znajdować się w pozycji OFF.
- Przed pierwszym użyciem należy ładować baterię przez 4-6 godzin. Nie ładuj baterii dłużej niż 10 godzin, aby uniknąć przegrzania ładowarki.
- Naładuj akumulator, gdy pojazd uruchamia się powoli.
- Po każdym użyciu lub raz w miesiącu minimalny czas ładowania wynosi od 8 do 12 godzin, maksymalnie mniej niż 20 godzin.
- Używaj wyłącznie akumulatora i ładowarki dostarczonych z pojazdem. NIGDY nie wymieniaj baterii ani ładowarki na inną markę. Użycie innej baterii lub ładowarki może spowodować pożar lub wybuch.
- Nie używaj baterii ani ładowarki do żadnego innego produktu.
- Ładuj baterię co trzy miesiące, nawet gdy urządzenie nie jest używane.

### Kierowca

Forward – naprzód

Speed – zmienia prędkość

Back - Wstecz

Brake – hamulec

Right – Prawy

Left – Lewy

Speed display – Lampka kontrolna prędkości

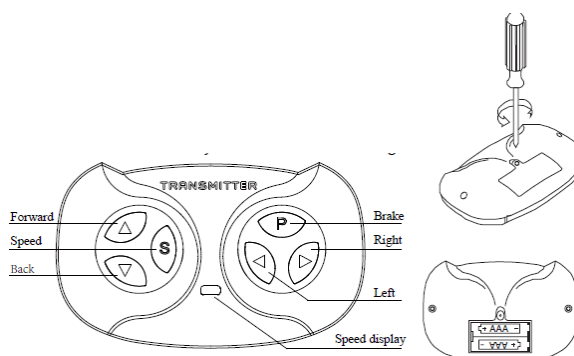

PROBLEM	PRZYCZYNA	ROZWIĄZANIE
Pojazd nie porusza się	Niski poziom baterii	Naładuj całkowicie
	Ochrona elektryczna	Przestań używać na kilka minuty.
	Przełącznik nie znajduje się we właściwym położeniu	Naciśnij przełącznik
	Odłączone złącza akumulatora	Podłącz złącza akumulatora
Bateria nie jest ładowana	Odłączone złącza akumulatora	Podłącz złącza akumulatora
	Ładowanie nie jest podłączone do gniazdka lub złącze urządzenia	Podłącz ładowarkę
Bateria nie wytrzyma	Bateria nie jest w pełni naładowana	Całkowicie naładuj akumulator
Bateria jest ciepła i podczas ładowania wydaje delikatny dźwięk	Normalna	Normalna
Niska prędkość	Niski poziom baterii	Całkowicie naładuj akumulator
	Przeciążony pojazd	Zredukować wagę
	Nierówna lub pochyła droga	Jazda po płaskim chodniku
Pojazdy trzęsą się podczas jazdy	Luźne połączenie z silnikiem	Upewnij się, że silnik jest prawidłowo podłączony
Problem z przełączaniem między trybem do przodu/do tyłu	Spróbuj zmienić bieg, gdy pojazd jest w ruchu	Sortuj tylko wtedy, gdy jest pojazd zatrzymał się.
Przełącznik do przodu i do tyłu jest przełączany	Są przekładnie nieprawidłowo zainstalowane	Upewnij się, że bieg L jest po lewej stronie i skrzynia biegów R po prawej



CZ: Chcete-li stáhnout příručku ve více jazykových verzích, navštivte naše webové stránky [www.kolonozka.cz](http://www.kolonozka.cz), nebo použijte QR kód:  
SK: Ak chcete stiahnuť príručku vo viacerých jazykových verziách, navštívte naše webové stránky [www.kolonozka.sk](http://www.kolonozka.sk), alebo použite QR kód:  
PL: Aby pobrać instrukcję w wielu wersjach językowych, odwiedź naszą stronę internetową [www.kolonozka.cz](http://www.kolonozka.cz) lub użyj kodu QR:  
SL: Za prenos priročnika v več jezikovnih različicah obiščite našo spletno stran [www.kolonozka.cz](http://www.kolonozka.cz) ali uporabite kodo QR:  
HR: Za preuzimanje priručnika na više jezika posjetite našu web stranicu [www.kolonozka.cz](http://www.kolonozka.cz) ili upotrijebite QR kod:  
HU: A kézikönyv több nyelvű változatának letöltéséhez látogassa meg weboldalunkat [www.kolonozka.cz](http://www.kolonozka.cz), vagy használja a QR-kódot:  
DE: Um das Handbuch in mehreren Sprachversionen herunterzuladen, besuchen Sie unsere Website [www.kolonozka.cz](http://www.kolonozka.cz) oder verwenden Sie den QR-Code:  
EN: To download the manual in multiple language versions, visit our website [www.kolonozka.cz](http://www.kolonozka.cz) or use the QR code:



[https://www.rulyt.cz/datalink/navody/eljet/dea-pol-101\\_manual.pdf](https://www.rulyt.cz/datalink/navody/eljet/dea-pol-101_manual.pdf)

V případě dotazů na servis nás kontaktujte na emailové adrese [servis@kolonozka.cz](mailto:servis@kolonozka.cz)  
Pro další informace, nebo v případě doplňujících dotazů nás prosím kontaktujte na e-mailu [info@kolonozka.cz](mailto:info@kolonozka.cz)

Ak máte akékoľvek otázky týkajúce sa služby, kontaktujte nás na adrese [servis@kolonozka.cz](mailto:servis@kolonozka.cz)  
Ak máte ďalšie informácie alebo ďalšie otázky, kontaktujte nás e-mailom [info@kolonozka.cz](mailto:info@kolonozka.cz)

Jeśli masz jakiegokolwiek pytania dotyczące serwisu, skontaktuj się z nami pod adresem [servis@kolonozka.cz](mailto:servis@kolonozka.cz)  
W celu uzyskania dalszych informacji lub dodatkowych pytań prosimy o kontakt mailowy [info@kolonozka.cz](mailto:info@kolonozka.cz)